

vtech®

HANDLEIDING

**SWITCH&GO®**  
**DiNOS**   
*Barry de Brachiosaurus*

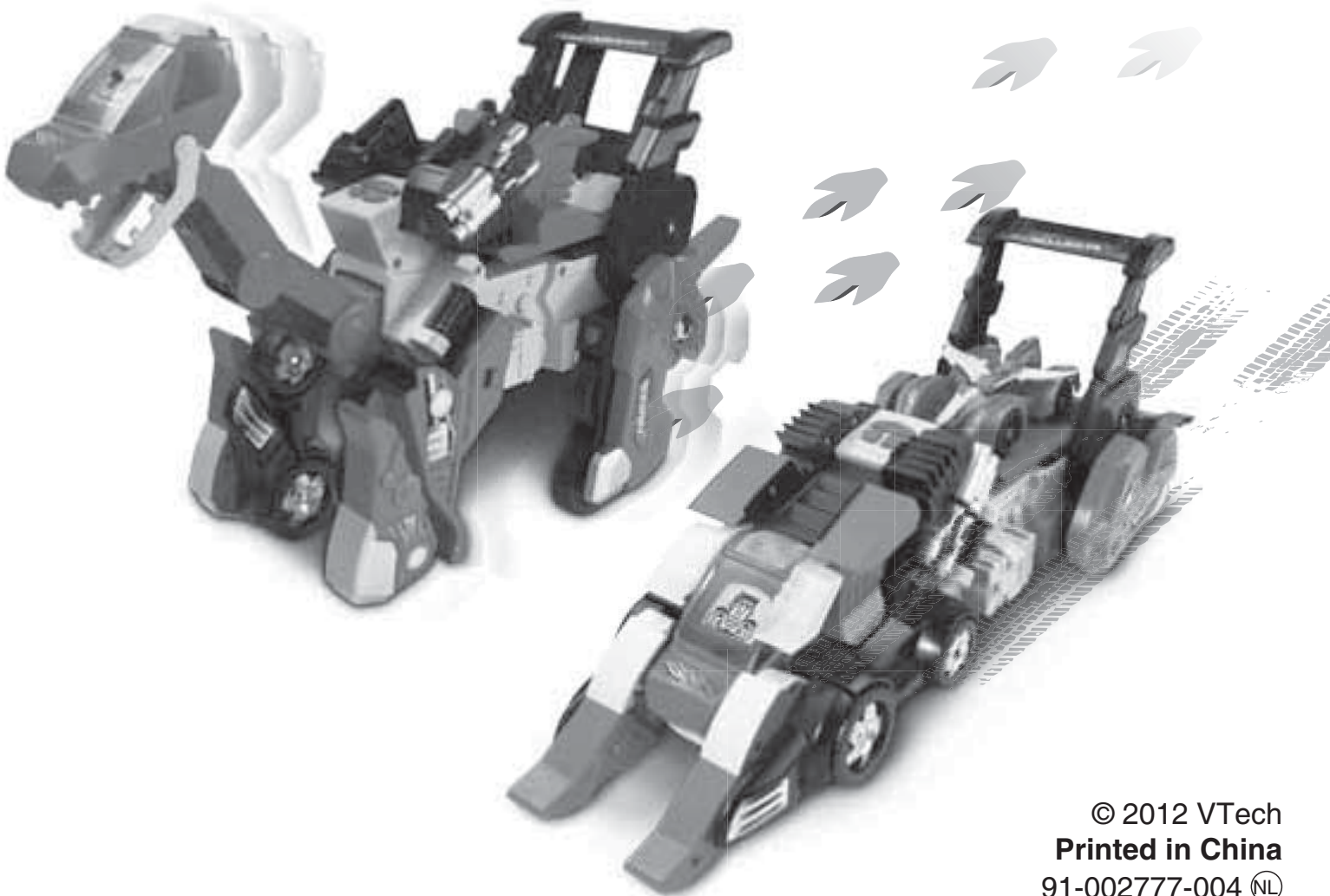

© 2012 VTech  
Printed in China  
91-002777-004 (NL)

*Beste ouders,*

*Wij van VTech<sup>®</sup> weten dat een kind tot grootse dingen in staat is. Daarom zijn al onze elektronische, educatieve producten speciaal ontworpen om het denkvermogen van kinderen te ontwikkelen en hen zo veel mogelijk te leren. Of het nu om vormen, kleuren, letters of cijfers gaat, alle VTech<sup>®</sup> producten maken gebruik van een geavanceerde technologie en een schat aan ervaring om kinderen aan te moedigen zo veel mogelijk uit zichzelf te halen. Als het gaat om leerzame, interactieve producten die vermaken en ontwikkelen, zien wij van VTech<sup>®</sup> het beste in uw kind.*

*Kijk voor meer VTech<sup>®</sup> producten op [www.vtechnl.com](http://www.vtechnl.com)*

# INLEIDING

Gefeliciteerd met uw aankoop van de **Switch & Go Dino's® - Barry de Brachiosaurus** van **VTech®**. Wij van **VTech®** doen ons uiterste best goede producten te maken die leuk en leerzaam zijn voor uw kind. Mocht u nog vragen of opmerkingen hebben, neemt u dan a.u.b. contact op met onze klantenservice, telefoonnummer: (0031) (0)495-459123 / e-mail: klantenservice@vtech.com

Hallo, ik ben **Barry de Brachiosaurus!** Ik ben één van de grootste dinosaurussen die ooit heeft geleefd, dus niemand duwt mij aan de kant! Met mijn lange nek en zware lichaam, zie je en hoor je mij al van ver aankomen. Je hebt dus genoeg tijd om aan de kant te gaan. Ik heb namelijk grote poten die je kunnen verpletteren als een insect! Wanneer ik in een voertuig transformeer, maak ik altijd plaats vrij om mijn dino-vrienden te vervoeren. Kom aan boord en laten we samen een ritje maken!

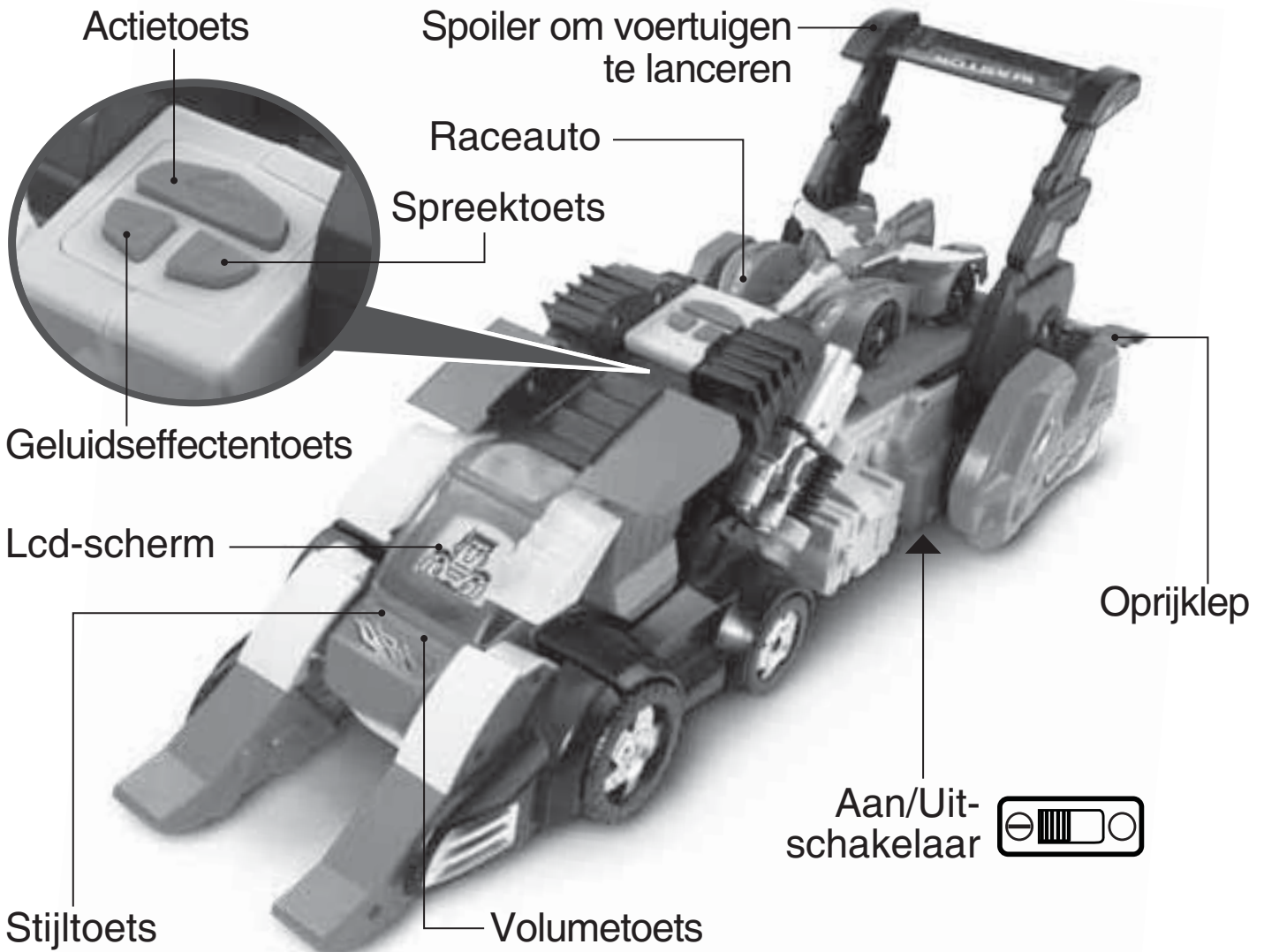

# INHOUD VAN DE DOOS

- Eén VTech® Switch & Go Dino's® - Barry de Brachiosaurus
- Eén raceauto
- Eén Pterodactylus
- Eén spoiler
- Eén oprijklep
- Eén handleiding

## WAARSCHUWING:

Alle verpakkingsmaterialen, zoals plakband, plastic, verpakkingsslotjes enz., maken geen deel uit van het product en dienen voor de veiligheid van uw kind te worden verwijderd.

## HOE PLAATS JE DE BATTERIJEN?

1. Zet het speelgoed UIT.
2. Open het batterijklepje aan de onderkant van het speelgoed.
3. Plaats 4 nieuwe 'AA' (LR6) batterijen volgens de afbeelding in het batterijenvak. Voor optimale prestaties bevelen wij alkaline batterijen aan.
4. Plaats het klepje terug en klik het goed vast.
5. Nu is het speelgoed klaar voor gebruik.

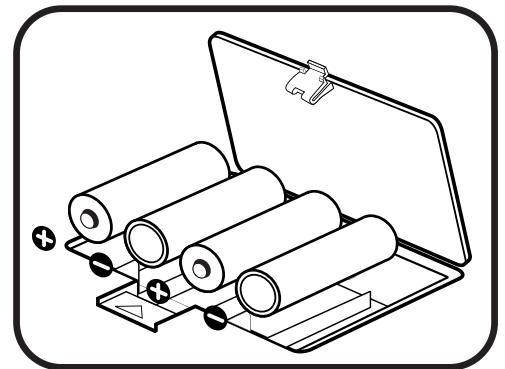

## Attentie

- Voor optimale prestaties bevelen wij alkaline batterijen aan.
- Gebruik alleen het type en de soort batterijen die in deze handleiding staan vermeld.
- Gebruik slechts één type batterijen tegelijk.
- Gebruik nooit nieuwe en oude batterijen samen.
- Gebruik nooit beschadigde batterijen.
- Plaats de batterijen volgens de polen (+,-) om lekkage te voorkomen.

- De contactklemmen van de voeding mogen niet kortgesloten worden.
- Verwijder lege of zwakke batterijen uit het speelgoed.
- Indien het speelgoed langere tijd niet zal worden gebruikt, is het aan te bevelen de batterijen te verwijderen.
- Gooi batterijen niet weg in vuur of in de natuur.
- Probeer nooit gewone (niet oplaadbare) batterijen te herladen.
- Haal oplaadbare batterijen eerst uit het speelgoed en laad ze daarna buiten het speelgoed op.
- Het opladen of verwijderen van batterijen dient altijd onder toezicht van een volwassene te gebeuren.

## Milieu

### Verwijdering van batterijen en product



Het symbool van een doorgekruiste container geeft aan dat het product en de batterijen niet met het normale huisafval mogen worden weggegooid omdat deze stoffen bevatten die schadelijk kunnen zijn voor het milieu en de gezondheid. Lever het product en/of de batterijen aan het eind van hun levenscyclus in bij een officieel aangewezen inzamelpunt.

Win advies in bij de plaatselijke autoriteiten voor informatie over speciale plaatsen voor Klein Chemisch Afval (K.C.A.), waar u gebruikte batterijen en/of producten kunt inleveren.

De chemische symbolen Hg, Cd of Pb geven aan dat het kwik- (Hg), cadmium- (Cd) of loodgehalte (Pb) in de batterij hoger is dan de referentieniveaus in de Richtlijn 2006/66/EC.



De balk geeft aan dat het product na 13 augustus 2005 op de markt werd gebracht.



Help het milieu door uw product en/of batterijen op een verantwoorde manier weg te gooien.

Kijk voor meer informatie op:  
[www.stibat.nl](http://www.stibat.nl)

# MONTAGE INSTRUCTIES

1. Plaats de spoiler in de sleuven aan de achterzijde van het voertuig. Zorg ervoor dat de kleine openingen aan elke zijde van de spoiler overeenkomen met de witte markeringen in de sleuven en druk daarna de spoiler naar beneden totdat deze vastklikt.

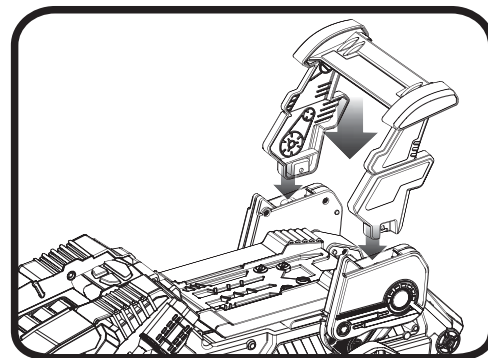

2. Bevestig de oprijklep aan de achterzijde van het voertuig. Schuif de witte markeringen in de kleine openingen aan de zijkanten om de oprijklep vast te klikken.

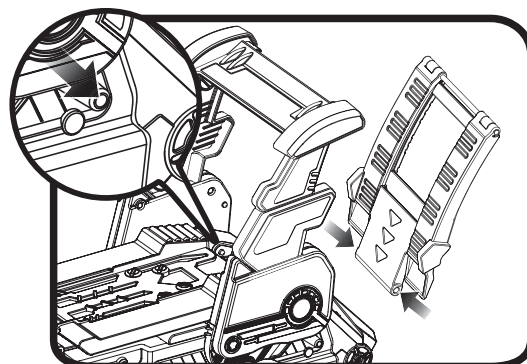

# FUNCTIES

## 1. Aan/Uit-schakelaar

Verschuif de **Aan/Uit-schakelaar** (aan de onderkant van het speelgoed) naar ( ⊖ ) om het speelgoed AAN te zetten. Verschuif de Aan/Uit-schakelaar naar ( ⊕ ) om het speelgoed UIT te zetten.

## 2. Actietoets

Druk op de **actietoets** tijdens de speelstand **Dino** om de nek omhoog en omlaag te bewegen. Druk op de actietoets tijdens de speelstand **Voertuig** om stoere geluidseffecten te horen en om de koplampen te zien knipperen.



### 3. Stijltoets



Druk op de **stijltoets** om een chauffeur te kiezen of om de ogen van de dino te veranderen.

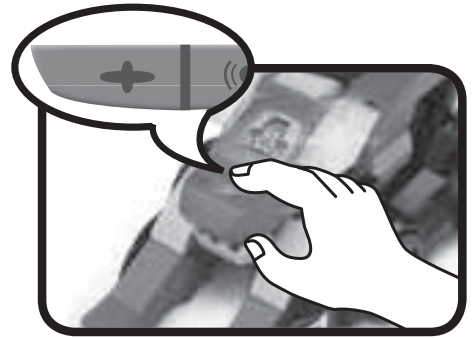

### 4. Spreektoets



Druk op de **spreektoets** om stoere zinnen te horen van de dino of de chauffeur.



### 5. Geluidseffectentoets



Druk op de **geluidseffectentoets** om coole geluiden te horen.



### 6. Volumetoets



Druk op de **volumetoets** om het volume te regelen.

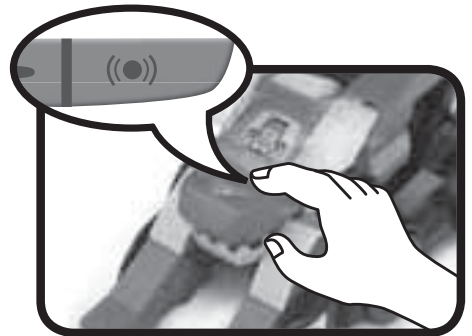

### 7. Raceauto & Pterodactylus

Plaats de staart van de **Pterodactylus** in de **raceauto** en druk deze naar achteren totdat je een klik hoort. Let op dat je niet tegen de lanceerknoppen drukt bij het plaatsen van de dino.

Vervoer de raceauto op de wagen of rol de raceauto van de schans om de Pterodactylus te lanceren.



## 8. Oprijklep

Beweeg de **oprijklep** omhoog en omlaag en gebruik hem om de raceauto of andere **Switch & Go Dino's**<sup>®</sup> op te laden.

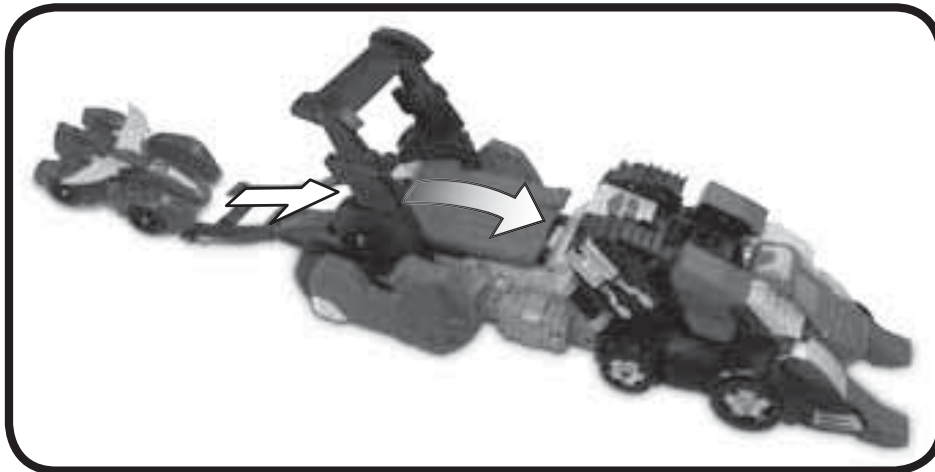

## 9. Spoiler

Beweeg de **spoiler** naar achteren om de raceauto met de Pterodactylus of andere **Switch & Go Dino's**<sup>®</sup> te lanceren.

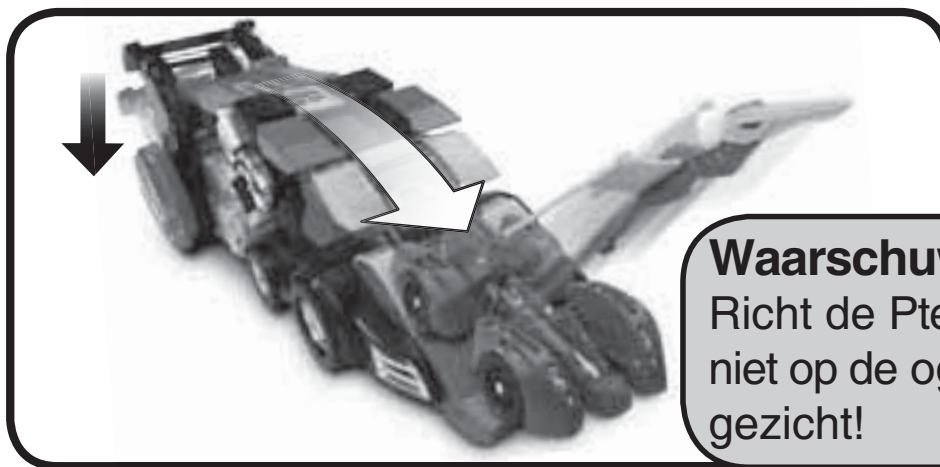

### **Waarschuwing:**

Richt de Pterodactylus niet op de ogen of het gezicht!

## 10. Het speelgoed uit zetten / Automatische uitschakeling

Verschuif de Aan/Uit-schakelaar naar UIT of houd de spreektoets of de geluidseffectentoets een paar seconden ingedrukt om het speelgoed UIT te zetten. Om batterijen te sparen, schakelt het speelgoed automatisch uit als er enige tijd niet mee wordt gespeeld. Het speelgoed kan weer geactiveerd worden door op een toets te drukken.



# VOERTUIG TRANSFORMEREN NAAR DINO

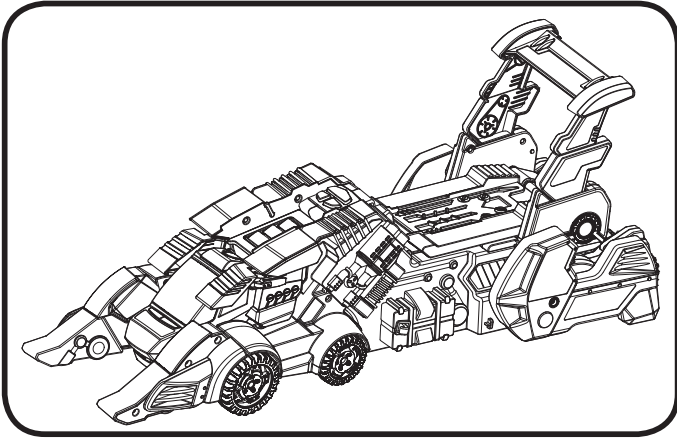

1. Voertuig

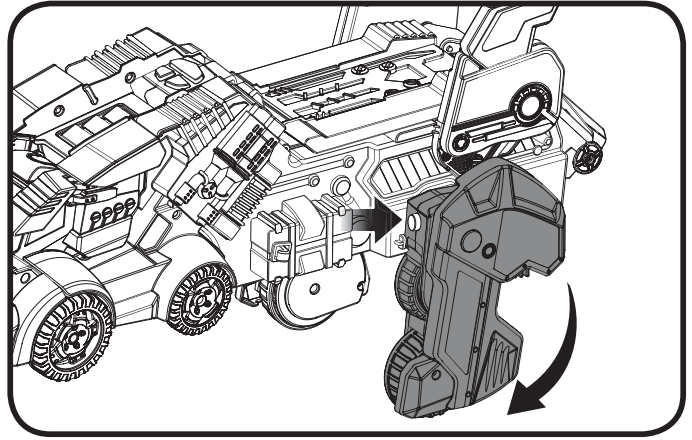

2. Druk aan beide kanten op de blauwe knop aan de onderkant, naast de achterwielen om de poten omlaag te draaien.

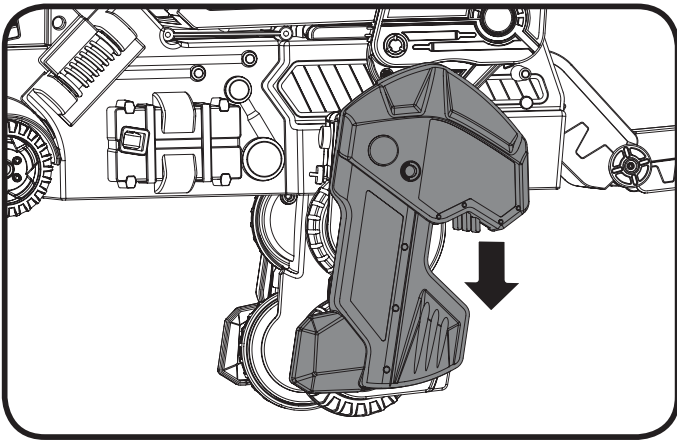

3. Trek het rode gedeelte van de poot naar achteren en zorg ervoor dat dit op en neer geschoven kan worden.

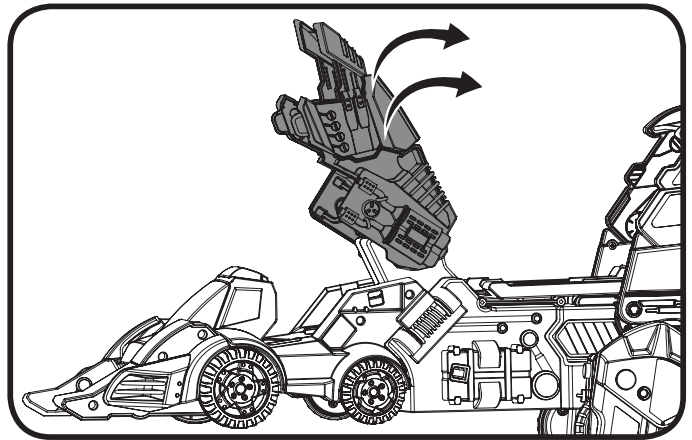

4. Klap het dak van het voertuig naar achteren.

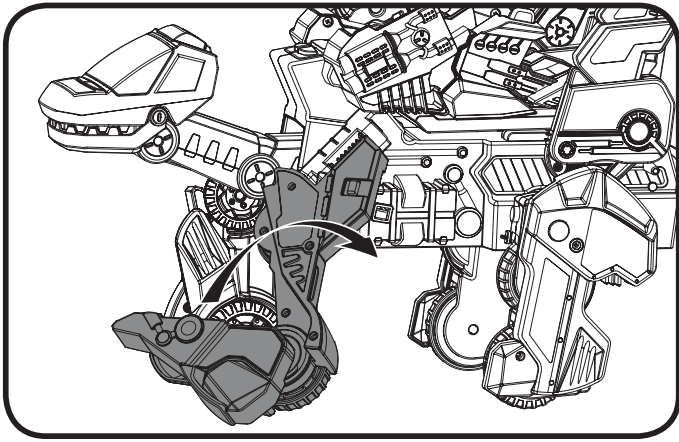

5. Klap aan beide kanten de twee voorste wielen naar binnen en klik ze vast.

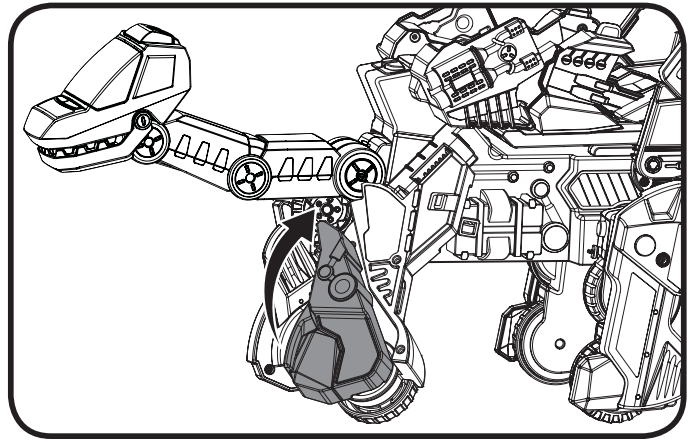

6. Draai het onderste gedeelte van de voorwielen omhoog om de voorpoten te vormen. Draai totdat je een klik geluid hoort.

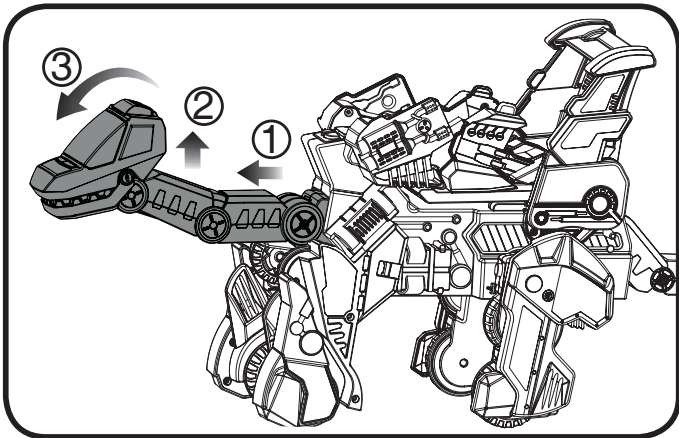

7. Trek de kop recht naar buiten. Beweeg de nek omhoog. Klap de kop omlaag.

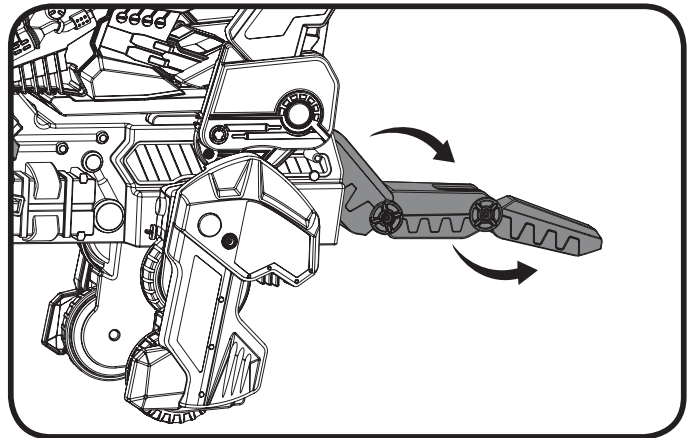

8. Klap de staart naar buiten.

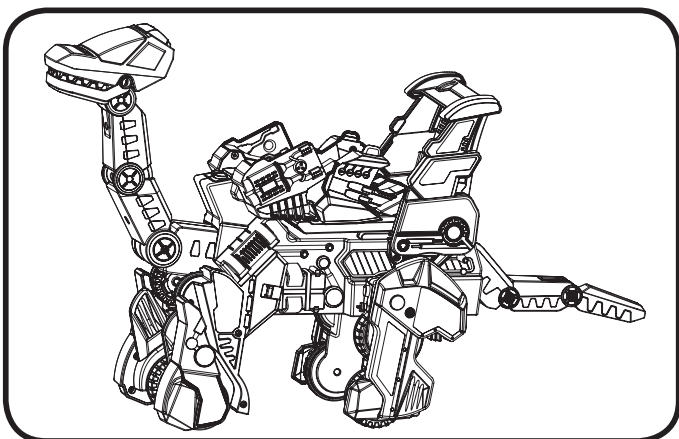

9. Dino

# DINO TRANSFORMEREN NAAR VOERTUIG

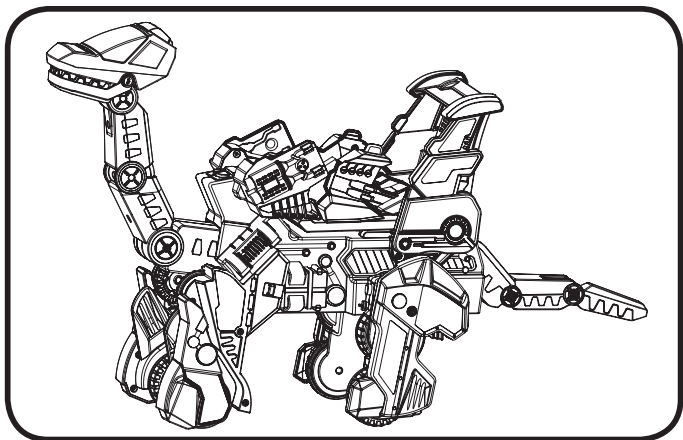

1. Dino

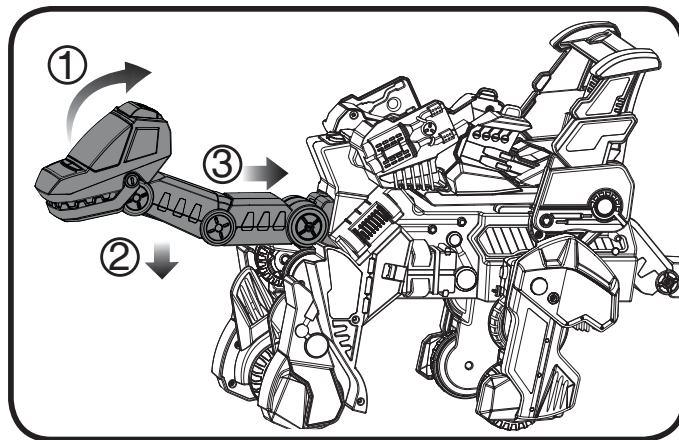

2. Klap de kop omhoog. Beweeg de nek omlaag. Duw de nek voorzichtig in het lichaam.

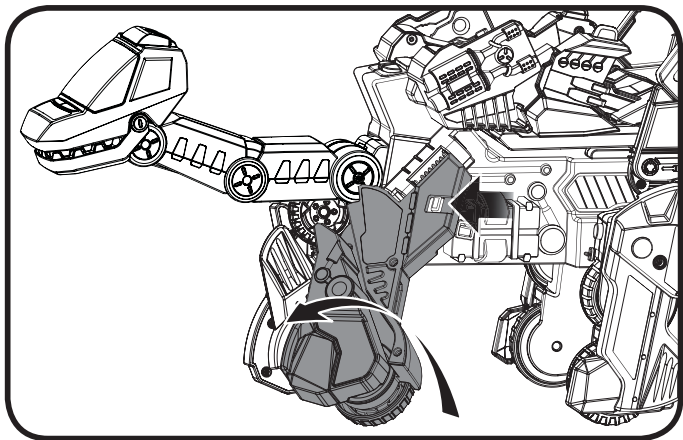

3. Verschuif op beide voorpoten de blauwe schakelaar om de poten naar binnen te klappen.

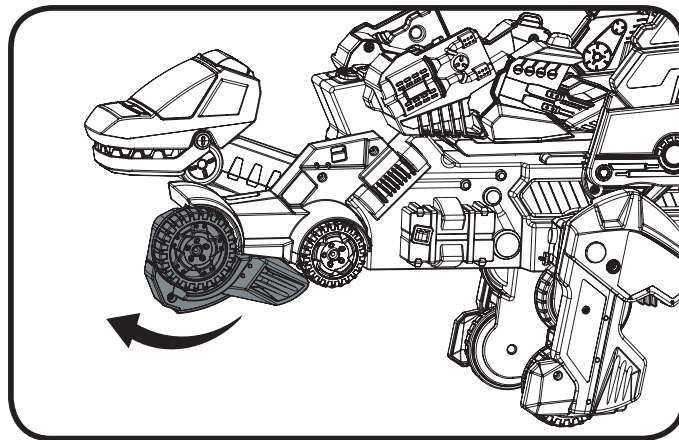

4. Draai het onderste gedeelte van de voorpoten naar voren om de voorwielen te vormen.

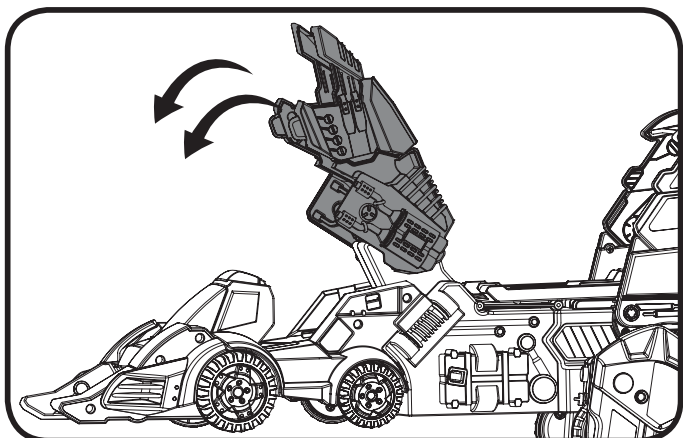

5. Klap het dak van het voertuig naar voren.

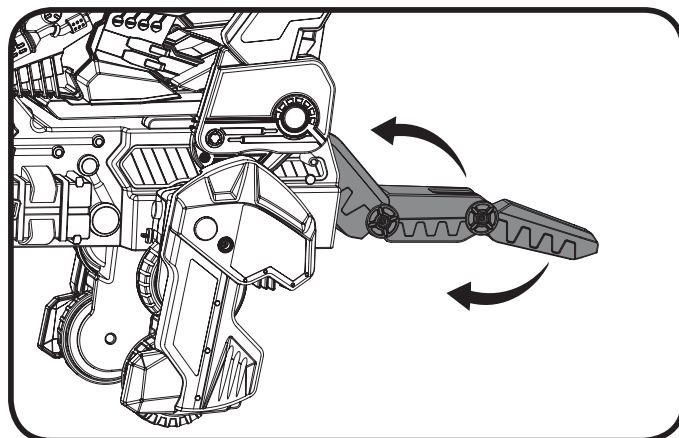

6. Klap de staart naar binnen.

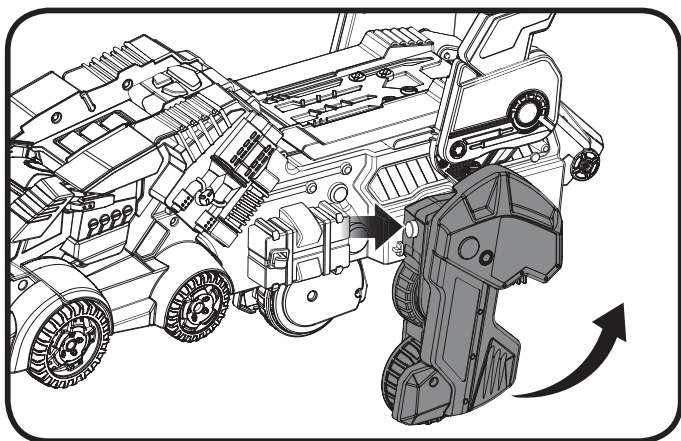

7. Druk op de blauwe knop op beide achterpoten om de poten omhoog te klappen.

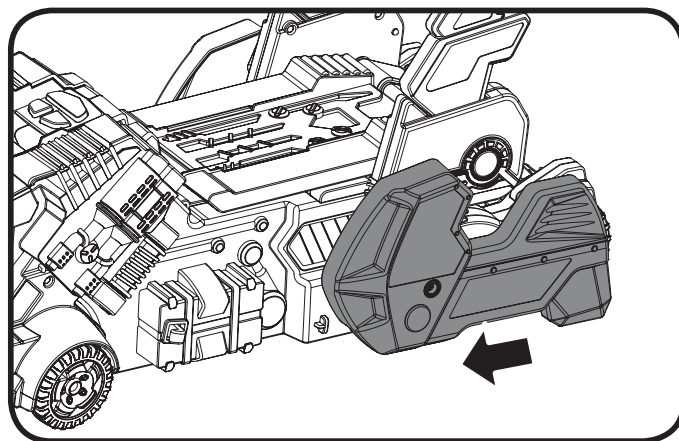

8. Verschuif het rode gedeelte op beide achterpoten naar voren.

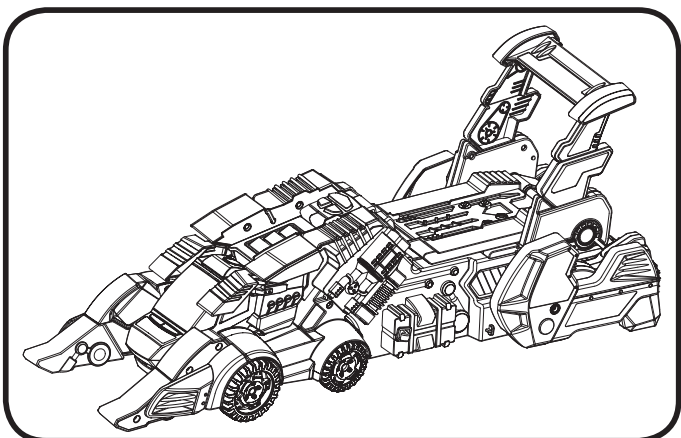

9. Voertuig

## ONDERHOUD EN VERZORGING

1. Maak het speelgoed a.u.b. alleen schoon met een vochtige en niet met een natte doek.
2. Zet het speelgoed niet voor langere tijd in de felle zon of in de buurt van een andere hittebron.
3. Als het speelgoed voor langere tijd niet wordt gebruikt, is het aan te bevelen de batterijen te verwijderen.
4. Laat het speelgoed niet op harde oppervlakken vallen en stel het niet bloot aan vocht of water.
5. Reinig het speelgoed niet met bijtende schoonmaakmiddelen.

## LET OP:

Als **Barry de Brachiosaurus** opeens stopt of als het geluid slechter wordt:

1. Zet dan het speelgoed uit en laat het zo enkele minuten staan.
2. Zet het daarna weer aan.
3. Blijft het probleem bestaan, dan kan het veroorzaakt worden door bijna lege batterijen.
4. Vervang de oude batterijen door nieuwe en probeer het opnieuw. Blijft het probleem nog steeds bestaan, neem dan a.u.b. contact op met onze klantenservice, e-mail: [klantenservice@vtech.com](mailto:klantenservice@vtech.com) / telefoonnummer: (0031) (0)495-459123.

### **BELANGRIJKE MEDEDELING:**

Het ontwerpen en ontwikkelen van educatief speelgoed gaat gepaard met een verantwoordelijkheid die wij bij **VTech**<sup>®</sup> uitermate serieus opvatten. Wij zetten ons volledig in om er zeker van te zijn dat de informatie, die de kern van ons product is, zeer nauwkeurig en accuraat is. Het kan echter gebeuren dat er fouten voorkomen. Het is voor u van belang om te weten dat wij volledig achter onze producten staan en u aanmoedigen contact op te nemen met onze klantenservice indien u problemen heeft met, of suggesties heeft voor onze producten. Wij staan u dan graag te woord. Telefoonnummer: (0031) (0)495-459123 / E-mail: [klantenservice@vtech.com](mailto:klantenservice@vtech.com)

**Let op: Bewaar de handleiding. Deze bevat belangrijke informatie over het product.**





# **VTech Electronics Europe B.V.**

*Deze garantie wordt u, als extra voordeel, aangeboden door VTech Electronics Europe B.V. en heeft geen invloed op uw wettelijke rechten krachtens de toepasselijke nationale wetgeving.*

*VTech Electronics Europe B.V. staat garant voor de kwaliteit van het door u gekochte product. Bewaar het garantieformulier (volgende pagina) samen met het aankoopbewijs. U heeft dan recht op 2 jaar volledige garantie onder de volgende voorwaarden:*

- 1. De kwaliteit van het materiaal, en de techniek van het product worden bij normaal gebruik gedurende een periode van maximaal 2 jaar na aankoop door VTech Electronics Europe B.V. gegarandeerd.*
- 2. Mocht in deze periode toch een defect optreden, dan kunt u het product ter vervanging aanbieden bij de VTech® dealer waar u het product gekocht heeft.*
- 3. De betreffende vervanging vindt gratis plaats als de schade te wijten is aan de ondeugdelijkheid van materiaal of techniek.*
- 4. Indien de schade te wijten is aan ondeskundig gebruik, onbevoegde reparatie, verkeerde batterij installatie, verkeerde elektrische (adapter) installatie, breuk- en/of waterschade, lekkende batterijen of enig andere reden die aan de gebruiker wijtbaar is, dan vervalt deze garantie.*
- 5. Deze garantie is strikt persoonlijk en niet overdraagbaar. Deze garantie geldt alleen voor de Benelux landen.*



# GARANTIEBEWIJS

*Naam van het product:* \_\_\_\_\_

*Naam:* \_\_\_\_\_

*Straat en huisnummer:* \_\_\_\_\_

*Postcode en plaats:* \_\_\_\_\_

*Telefoonnummer:* \_\_\_\_\_

*E-mail adres:* \_\_\_\_\_

*Aankoopdatum:* \_\_\_\_\_

*VTech Electronics Europe B.V.*

*Copernicusstraat 7*

*6003 DE Weert*

*Nederland*

*Tel. klantenservice (0031) (0)495-459123*

*E-mail: [klantenservice@vtech.com](mailto:klantenservice@vtech.com)*

